

Anschlussbelegung:

- | | |
|----------------------------|-------------------------|
| 1 -- Rückmeldung | 5 -- Lichtspannung |
| 2 -- Besetzt (Vorblick) | 6 -- Masse Licht/Bahn |
| 3 -- Taster 1 | 7 -- Masse LED/Taster 2 |
| 4 -- Meldung vom Nachblock | |

Anschluss UBS 90.
Stecker abziehen und
UBS 90 aufstecken

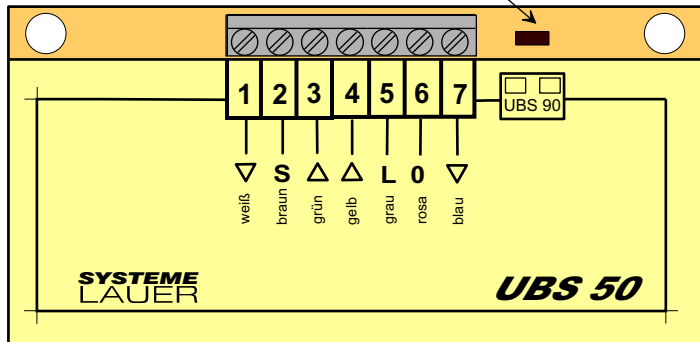

Die ausgeklammerte Strecke im Blocksystem

Das UBS-Blocksystem verfügt grundsätzlich über die Möglichkeit, bestimmte Gleisabschnitte innerhalb des Blockbereichs auszuklammern. Diese Gleisabschnitte sind Bahnhofsanlagen, Schattenbahnhöfe, Rangierbereiche und Haltepunkte, um nur einige Beispiele zu geben.

Mit UBS 50 ist das kontrollierte "Ausklammern" von Gleisabschnitten innerhalb der Blockabschnitte einfach möglich. Diese ausgeklammerten Gleisabschnitte liegen grundsätzlich zwischen zwei Blöcken. Die Länge der Gleisabschnitte ist beliebig und durch eine zweiseitige Gleisunterbrechung am Anfang und Ende elektrisch vom Blocksystem getrennt. Unabhängig von der Bahnspannung des Blocksystems kann ein Zug im ausgeklammerten Gleisabschnitt über ein eigenes Fahrgerät beliebig gefahren oder rangiert werden.

Die Automatik des UBS 50 gibt nach Ausfahrt eines Zuges aus dem ausgeklammerten Gleisabschnitt und dem nachfolgenden Block und nach Ablauf einer Sicherheitszeit, die Einfahrt für einen nachfolgenden Zug in diesen Gleisabschnitt frei. Die Sicherheitszeit

lässt sich mit UBS 90 individuell verlängern. Installieren Sie UBS 50 dort, wo sich der ausgeklammerte Gleisabschnitt befindet und die zum UBS 50 gehörende Kontroll- und Abrufeinheit in ein Gleisstellpult oder in eine ähnliche Einrichtung. Die Kontroll- und Abrufeinheit besteht aus einer Leuchtdiode (LED) und einer Taste und passt mechanisch zum LBS90 des Schattenbahnhofs. Zur Stromversorgung benötigt das UBS 50 die Lichtspannung.

Darauf sollten Sie achten!

- Der ausgeklammerte Gleisabschnitt liegt zwischen dem Ende eines beliebigen Blocks und dem Anfang des nachfolgenden Blocks. Die Länge dieser Gleisabschnitte ist beliebig. In einem Blocksystem sind auch mehrere Gleisabschnitte möglich. Zwischen den ausgeklammerten Bereichen sollten mindestens zwei Blöcke liegen.
- Ausgeklammerte Gleisabschnitte sind: Haltepunkte, beliebige Bahnhofsanlagen und Schattenbahnhöfe. Anwendungen von UBS-Blocksystem und LBS Schattenbahnhofsteuerung beschreiben wir ausführlich in den Büchern >IF20< Band1 und Band2.
- Der Betriebsablauf im Blocksystem ist völlig unabhängig vom Betriebsgeschehen im ausgeklammerten Gleisabschnitt.
- Über die Abruftaste der Kontroll- und Abrufeinheit können Sie die Sicherheitsautomatik des UBS 50 umgehen und beliebig viele Züge in den ausgeklammerten Gleisabschnitt einfahren lassen, sofern der nachfolgende Block frei ist, z.B. beim Befüllen eines Schattenbahnhofs.
- Über die Abruftaste der Kontroll- und Abrufeinheit kann nur dann ein Zug abgerufen werden, wenn die Kontrolllampe >rot< leuchtet.
- Befinden sich beispielsweise drei Züge in einem ausgeklammerten Abschnitt mit drei Gleisen, so kann ein Zug nur einfahren, wenn zuerst ein Zug ausfährt, den nachfolgenden Block verlassen hat und eine Sicherheitszeit abgelaufen ist.

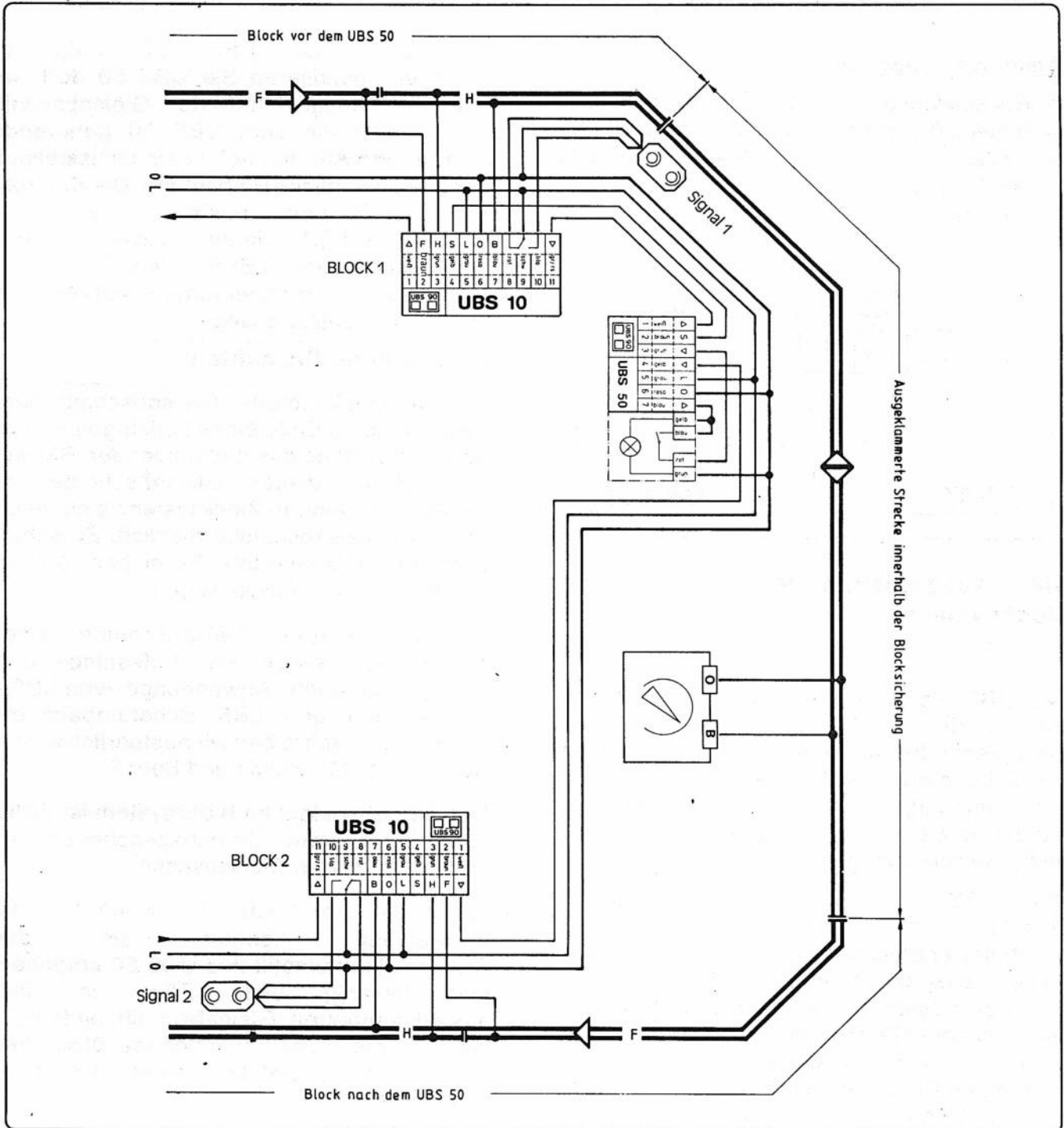

Der »ausgeklammerte« Gleisabschnitt im Blocksystem

Beim ersten Probieren kann das Blocksignal 1 »HALT« oder »FAHRT« zeigen; wichtig ist, daß sich zunächst kein Zug im ausgeklammerten Gleisabschnitt und im Block 2 befindet.

Zeigt das Blocksignal 1 »FAHRT«, fährt der erste Zug in den Gleisabschnitt. Das Blocksignal geht auf »HALT«, wenn die Lok des Zuges den Haltebereich von Block 1 verlassen hat (oder die beleuchtete Zuggarnitur). Zeigt das Blocksignal 1 »HALT«, hält der erste Zug vor dem Blocksignal 1 und die Kon-

trollampe der Kontroll- und Abrufeinheit leuchtet »ROT«. Wird nun die Taste betätigt, zeigt das Blocksignal »FAHRT« und der Zug fährt in den Gleisabschnitt. Das Blocksignal geht auf »HALT«, wenn der Zug den Haltebereich von Block 1 verlassen hat. Der Zug im ausgeklammerten Gleisabschnitt kann über das eigene Fahrgerät angehalten oder rangiert werden.

Erst wenn der eingefahrene Zug wieder den ausgeklammerten Gleisabschnitt und auch den Block 2 komplett verlassen hat, zeigt nach Ablauf einer Sicherheitszeit das Blocksignal 1 »FAHRT«. Nun kann ein weiterer Zug einfahren.